

JE TO OSOBNÍ ...

AUTOMOBILY JSOU ŘÍZENY LIDMI, NIKOLIV OPAČNĚ. TO JE, A VŽDY BYLO, NEJDŮLEŽITĚJŠÍM ZDROJEM INSPIRACE PRO VŠECHNO, CO U VOLVA DĚLÁME. A BEZ OHLEDU NA TO, CO JE VAŠÍM DŮVODEM, PROČ SI VYBRAT VOLVO – ELEGANTNÍ STYL, TEMPERAMENTNÍ VÝKONY, LEGENDÁRNÍ BEZPEČNOST, NADPRŮMĚRNÝ KOMFORT, OSVOBOZUJÍCÍ PŘÍZPŮSOBIVOST, NEBO KOMBINACE TOHO VŠEHO, VAŠE ROZHODNUTÍ BUDE VŽDY VYSOCE OSOBNÍ ZÁLEŽITOSTÍ. STEJNĚ TAK JAKO FINÁLNÍ DESIGN ZÁVISÍ NA VÁS. PŘIPOUŠTÍME, ŽE UŽ JEN POUHÉ MNOŽSTVÍ PRVKŮ VOLITELNÉ VÝBAVY MŮŽE BÝT TROŠKU OHROMUJÍCÍ. ALE NEPOSPÍCHEJTE, ZKOUMEJTE A PŘEDSTAVUJTE SI. PAK TEPRVE ROZHODNĚTE, JAKÝ CHCETE AUTOMOBIL, A UŽ BRZY SE BUDETE MOCI TĚŠIT NA TO NEJKRÁSNEJŠÍ ZE VŠEHO – NA USEDNUTÍ ZA VOLANT VAŠEHO NOVÉHO, NA MÍRU STŘÍŽENÉHO VOLVA.

VOLVO V50

Doporučený ceník osobních automobilů VOLVO pro Českou republiku platný od 4. 1. 2010 (pro modelový rok 2010)

V50	varianta	převodovka	výkon (kW/k)	VOLVO 32/e0	KINETIC 11/e1	MOMENTUM 12/e2	SUMMUM 13/e3
V50 1.6**	545-20xx-021-18	5rychlostní	74/100 EURO 4	539 500 Kč	578 700 Kč	650 900 Kč	725 700 Kč
V50 2.0F** (Flexifuel)	545-04xx-021-18	5rychlostní	107/145 EURO 4	673 600 Kč	712 800 Kč	785 000 Kč	859 800 Kč
V50 2.0**	545-43xx-021-18	5rychlostní	107/145 EURO 5	661 500 Kč	700 700 Kč	772 900 Kč	847 700 Kč
V50 2.4 Geartronic*	545-66xx-091-18	5rychlostní	103/140 EURO 4	710 900 Kč	750 100 Kč	822 300 Kč	897 100 Kč
V50 2.4i	545-38xx-021-18	5rychlostní	125/170 EURO 4	692 800 Kč	732 000 Kč	804 200 Kč	879 000 Kč
V50 T5	545-67xx-011-18	6rychlostní	169/230 EURO 5		835 000 Kč	877 600 Kč	952 400 Kč
V50 T5 AWD	545-67xx-041-18	6rychlostní	169/230 EURO 5		905 600 Kč	948 200 Kč	1 023 000 Kč
V50 1.6D DRIVe**	545-76ex-021-18	5rychlostní	80/109 EURO 4	647 400 Kč	686 600 Kč	758 800 Kč	833 600 Kč
V50 2.0D	545-75xx-011-18	6rychlostní	100/136 EURO 4	672 600 Kč	711 800 Kč	784 000 Kč	858 800 Kč
V50 2.0D Powershift ***	545-75xx-0b1-18	6rychlostní	100/136 EURO 4	722 000 Kč	761 200 Kč	833 400 Kč	908 200 Kč
V50 D5**	545-86xx-011-18	6rychlostní	132/180 EURO 4	743 200 Kč	782 400 Kč	854 600 Kč	929 400 Kč
V50 D5 Geartronic*	545-77xx-091-18	5rychlostní	132/180 EURO 4	792 600 Kč	831 800 Kč	904 000 Kč	978 800 Kč

5stupňová automatická převodovka Geartronic	49 400 Kč	kód 9	2.4i, T5
5stupňová automatická převodovka Geartronic	0 Kč	kód 9	2.4, D5 Geartronic
5stupňová automatická převodovka Geartronic	49 400 Kč	kód 7	T5 AWD

Ceny jsou včetně 20% DPH.

* obsahuje automatickou převodovku Geartronic ve standardu

** pouze s manuální převodovkou

*** obsahuje automatickou převodovku Powershift ve standardu

VOLVO V50

Doporučený ceník osobních automobilů VOLVO pro Českou republiku platný od 4. 1. 2010 (pro modelový rok 2010)

V50	varianta	převodovka	výkon (kW/k)	R-DESIGN R1	R-DESIGN R2	R-DESIGN R3
V50 1.6**	545-20xx-021-18	5rychlostní	74/100 EURO 4	681 600 Kč	711 500 Kč	746 900 Kč
V50 2.0F** (Flexifuel)	545-04xx-021-18	5rychlostní	107/145 EURO 4	815 700 Kč	845 600 Kč	881 000 Kč
V50 2.0**	545-43xx-021-18	5rychlostní	107/145 EURO 5	803 600 Kč	833 500 Kč	868 900 Kč
V50 2.4i	545-38xx-021-18	5rychlostní	125/170 EURO 4	834 900 Kč	864 800 Kč	900 200 Kč
V50 T5	545-67xx-011-18	6rychlostní	169/230 EURO 5	895 600 Kč	938 200 Kč	973 600 Kč
V50 T5 AWD	545-67xx-041-18	6rychlostní	169/230 EURO 5	966 200 Kč	1 008 800 Kč	1 044 200 Kč
V50 1.6D DRIVE**	545-76ex-021-18	5rychlostní	80/109 EURO 4	789 500 Kč	819 400 Kč	854 800 Kč
V50 2.0D	545-75xx-011-18	6rychlostní	100/136 EURO 4	814 700 Kč	844 600 Kč	880 000 Kč
V50 2.0D Powershift ***	545-75xx-0b1-18	6rychlostní	100/136 EURO 5	864 100 Kč	894 000 Kč	929 400 Kč
V50 D5**	545-86xx-011-18	6rychlostní	132/180 EURO 4	885 300 Kč	915 200 Kč	950 600 Kč
V50 D5 Geartronic*	545-77xx-091-18	5rychlostní	132/180 EURO 4	934 700 Kč	964 600 Kč	1 000 000 Kč

V50	varianta	převodovka	výkon (kW/k)	START-STOP S0	START-STOP S1	START-STOP S2	START-STOP S3
V50 1.6D DRIVE**	545-76ex-021-18	5rychlostní	80/109 EURO 4	656 500 Kč	695 700 Kč	767 900 Kč	842 700 Kč

5stupňová automatická převodovka Geartronic	49 400 Kč	kód 9	2.4i, T5
5stupňová automatická převodovka Geartronic	0 Kč	kód 9	2.4, D5 Geartronic
5stupňová automatická převodovka Geartronic	49 400 Kč	kód 7	T5 AWD

Ceny jsou včetně 20% DPH.

* obsahuje automatickou převodovku Geartronic ve standardu

** pouze s manuální převodovkou

*** obsahuje automatickou převodovku Powershift ve standardu

SÉRIOVÁ VÝBAVA VOZŮ VOLVO V50

	VOLVO	KINETIC	MOMENTUM	SUMMUM	R1	R2	R3
BEZPEČNOST							
ABS	●	●	●	●	●	●	●
EBD (Electronic Brake Force Distribution)	●	●	●	●	●	●	●
EBL (Emergency Brake Lights) – blikání brzdových světel při nouzovém brzdění	●	●	●	●	●	●	●
kotoučové brzdy na všech kolech, vpředu odvětrávané	●	●	●	●	●	●	●
6stupňová manuální převodovka (2.0D, D5, T5, T5 AWD)	●	●	●	●	●	●	●
5stupňová automatická převodovka Geartronic (2.4, D5)	●	●	●	●	●	●	●
DSTC (Dynamic Stability and Traction Control)	●	●	●	●	●	●	●
brzdový asistent EBA	●	●	●	●	●	●	●
elektronicky řízený systém AWD (Haldex) (T5 AWD)	●	●	●	●	●	●	●
informační systém IDIS (Intelligent Driver Information System)	●	●	●	●	●	●	●
dynamický podvozek (pro T5, ne pro AWD)	●	●	●	●	●	●	●
airbagy řidiče i spolujezdce	●	●	●	●	●	●	●
SIPS (systém ochrany při bočním nárazu, boční airbagy řidiče i spolujezdce)	●	●	●	●	●	●	●
hlavové airbagy IC (Inflatable Curtain)	●	●	●	●	●	●	●
tříbodové bezpečnostní pásy vpředu i vzadu	●	●	●	●	●	●	●
předpínače bezpečnostních pásů s omezovači tahu pro přední sedadla	●	●	●	●	●	●	●
předpínače bezpečnostních pásů pro zadní sedadla (2x)	●	●	●	●	●	●	●
WHIPS (systém ochrany páteře při nárazu zezadu, přední sedadla)	●	●	●	●	●	●	●
3 výškově nastavitelné opěrky hlavy na zadních sedadlech	●	●	●	●	●	●	●
lékárnička, výstražný trojúhelník	●	●	●	●	●	●	●
dětské pojistky na zadních dveřích	●	●	●	●	●	●	●
připrava ISOFIX na vnějších zadních sedadlech	●	●	●	●	●	●	●
bezpečnostní sloupek řízení nastavitelný ve dvou osách	●	●	●	●	●	●	●
ukazatel venkovní teploty	●	●	●	●	●	●	●
posilovač řízení	●	●	●	●	●	●	●
elektricky nastavitelná a vyhřívaná vnější zpětná zrcátka	●	●	●	●	●	●	●
stěrač a ostříkovač zadního okna	●	●	●	●	●	●	●
třetí brzdové světlo	●	●	●	●	●	●	●
osvětlení vozu „Home safe“	●	●	●	●	●	●	●
ukazatele směru ve vnějších zpětných zrcátkách	●	●	●	●	●	●	●
centrální zamykání s dálkovým ovládním a funkcí deadlock	●	●	●	●	●	●	●
elektronický imobilizér	●	●	●	●	●	●	●
filtr pevných částic DPF (Diesel Particle Filter) (1.6D DRIVE, Start-Stop a D5)	●	●	●	●	●	●	●
VNITŘNÍ A VNĚJŠÍ VÝBAVA							
ocelová kola 15" s pneu 195/65 R15 (1.6)	●	●	●	●	●	●	●
ocelová kola 16" s pneu 205/55 R16 (2.0, 2.0F, 2.4, 2.4i, 2.0D a D5)	●	●	●	●	●	●	●
rezervní kolo pro nouzové dojetí 125/85 R16 včetně heveru (676) (mimo DRIVE, Start-Stop)	●	●	●	●	●	●	●
vnější zpětná zrcátka a nárazníky částečně v barvě vozu	●	●	●	●	●	●	●
dvojitá koncovka výfuku (pouze pro T5, T5 AWD a D5)	●	●	●	●	●	●	●
displej v němčině	●	●	●	●	●	●	●
obložení Bauxite	●	●	●	●	●	●	●
textilní čalounění Boda	●	●	●	●	●	●	●
manuální klimatizace s vnitřní recirkulací	●	●	●	●	●	●	●
pylový filtr	●	●	●	●	●	●	●
elektrický přídatný ohřev vzduchu v interiéru (PTC) (2.0D a D5)	●	●	●	●	●	●	●
výškově nastavitelné sedadlo řidiče s bederní opěrkou	●	●	●	●	●	●	●
sklopné opěradlo sedadla spolujezdce	●	●	●	●	●	●	●
věšák na šaty na opěrci hlavy sedadla spolujezdce	●	●	●	●	●	●	●
zadní sedadla sklopná v poměru 40/60	●	●	●	●	●	●	●
přední středová loketní opěrka s odkládacím prostorem	●	●	●	●	●	●	●

SÉRIOVÁ VÝBAVA VOZŮ VOLVO V50

	VOLVO	KINETIC	MOMENTUM	SUMMUM	R1	R2	R3
VNITŘNÍ A VNĚJŠÍ VÝBAVA							
kůží potažená rukojeť ruční brzdy	●	●	●	●	●	●	●
elektrické ovládání předních a zadních oken s funkcí auto-up/auto-down	●	●	●	●	●	●	●
otáčkoměr	●	●	●	●	●	●	●
digitální hodiny	●	●	●	●	●	●	●
Performance Sound System (rádio, přehrávač CD, zesilovač 4x20W, 6 reproduktorů)	●	●	●	●	●	●	●
AUX vstup pro připojení externího přehrávače hudby na středovém tunelu	●	●	●	●	●	●	●
zásuvka 12V v přední středové konzole	●	●	●	●	●	●	●
světlomety s manuálním nastavováním výšky	●	●	●	●	●	●	●
lampičky na čtení vpředu a vzadu	●	●	●	●	●	●	●
osvětlení prostoru pro nohy vpředu	●	●	●	●	●	●	●
osvětlení interiéru s časovým spínačem	●	●	●	●	●	●	●
toaletní zrcátko u spolujezdce	●	●	●	●	●	●	●
osvětlená a zamykatelná přihrádka v palubní desce s držákem mincí	●	●	●	●	●	●	●
bezpečnostní síť zavazadlového prostoru	●	●	●	●	●	●	●
roleta zavazadlového prostoru	●	●	●	●	●	●	●
zvýšené dno kufru (T5, T5 AWD a D5)	●	●	●	●	●	●	●
minispojler vzadu (u vozů se střešními ližinami)	●	●	●	●	●	●	●
náhradní lepicí sada na pneumatiku (pouze pro 1.6D DRiVe, Start-Stop)	●	●	●	●	●	●	●
vnitřní zpětné zrcátko s automatickou změnou odrazivosti (pouze pro DRiVe)	●	●	●	●	●	●	●
dynamický podvozek (D5)	●	●	●	●	●	●	●
V50 KINETIC							
automatická dvouzónová klimatizace + AQS (Air Quality System)		●	●	●			
výškově nastavitelné sedadlo spolujezdce s bederní opěrkou		●	●	●			
kůží potažený volant		●	●	●			
kůží potažená hlavice řadicí páky		●	●	●			
obložení Aluminium		●	●	●			
zadní středová loketní opěrka s držáky nápojů a odkládací přihrádkou		●	●	●			
textilní koberečky (4 ks)		●	●	●			
osvětlená toaletní zrcátka řidiče a spolujezdce		●	●	●			
čalounění Dalarö (pro T5, T5 AWD)		●	●	●			
kola z lehké slitiny 16" CERYX s pneu 205/55 R16 (pro T5, T5 AWD)		●	●	●			
zadní středová loketní opěrka se dvěma držáky nápojů a odkládací přihrádkou		●	●	●			
zásuvka 12V v zavazadlovém prostoru		●	●	●			
systém uchycení nákupních tašek v zavazadlovém prostoru (nelze pro T5 a D5)		●	●	●			
dynamický podvozek (D5, T5, T5 AWD)		●	●	●			
V50 MOMENTUM (zahrnuje KINETIC)							
palubní počítač			●	●			
tempomat			●	●			
multifunkční volant s ovládáním rádia			●	●			
čalounění Dalarö			●	●			
přední mlhová světla			●	●			
boční lišty v barvě vozu			●	●			
vnitřní zpětné zrcátko s automatickou změnou odrazivosti			●	●			
dešťový senzor			●	●			
vlhkostní senzor			●	●			
boční okna vpředu s vodoodpudivým povrchem			●	●			
vysokotlaké ostříkovače světlometů			●	●			
držák brýlí			●	●			
kola z lehké slitiny 15" ISIS s pneu 195/65 R15 (1.6)			●	●			
kola z lehké slitiny 16" CERYX s pneu 205/55 R16 (2,0, 2.0F, 2.4, 2.4i, 2.0D a D5)			●	●			
kola z lehké slitiny 15" LIBRA s pneu 195/65 R15 (1.6D DRiVe, Start-Stop)			●	●			

	VOLVO	KINETIC	MOMENTUM	SUMMUM	R1	R2	R3
V50 SUMMUM (zahrnuje MOMENTUM)							
elektricky nastavitelné sedadlo řidiče s pamětí polohy sedadla				●			
vyhřívání přední sedadla				●			
kožené čalounění				●			
aktivní Dual-xenonové světlomety s ostřikovači				●			
elektricky sklopná vnější zpětná zrcátka s osvětlením nástupního prostoru				●			
kola z lehké slitiny 16" CORDELIA s pneu 205/55 R16 (1.6, 2.0F, 2.0, 2.4, 2.4i, T5, 2.0D a D5)				●			
kola z lehké slitiny 16" LIBRA s pneu 205/55 R16 (1.6D DRIVE, Start-Stop)				●			
chromovaný úchyt otvírání zavazadlového prostoru				●			
V50 R1-DESIGN							
automatická dvouzónová klimatizace + AQS (Air Quality System)					●	●	●
tempomat					●	●	●
výškově nastavitelné sedadlo spolujezdce, manuální					●	●	●
osvětlená toaletní zrcátka řidiče i spolujezdce					●	●	●
multifunkční tříramenný volant s ovládáním rádia (hliník/kůže)					●	●	●
zadní středová loketní opěrka se dvěma držáky nápojů a odkládací přihrádkou					●	●	●
kůži potažená řadič páka s hliníkovým dekorem					●	●	●
kola z lehké slitiny 17" SERAPIS s pneu 205/55 R17					●	●	●
zásuvka 12V v zavazadlovém prostoru					●	●	●
systém uchycení nákupních tašek v zavazadlovém prostoru					●	●	●
čalounění Sport (5F7K) nebo kožené čalounění Offblack (5D77)					●	●	●
sportovní koberečky R-Design					●	●	●
hliníkové obložení R-Design					●	●	●
čelní maska R-Design					●	●	●
vnější zpětná zrcátka R-Design					●	●	●
sportovní pedály R-Design					●	●	●
souprava karosérie					●	●	●
označení R-Design					●	●	●
V50 R2-DESIGN (zahrnuje R1)							
přední mlhová světla						●	●
palubní počítač						●	●
vnitřní zpětné zrcátko s automatickou změnou odrazivosti						●	●
dešťový senzor						●	●
senzor zamíření oken						●	●
boční okna vpředu s vodoodpudivým povrchem						●	●
držák brýlí						●	●
vysokotlaké ostřikovače světlometů						●	●
V50 R3-DESIGN (zahrnuje R2)							
vyhřívání přední sedadla							●
elektricky nastavitelné sedadlo řidiče s pamětí polohy sedadla							●
elektricky sklopná vnější zpětná zrcátka včetně osvětlení nástupního prostoru							●
aktivní Dual-xenonové světlomety s ostřikovači							●
chromovaný úchyt otvírání zavazadlového prostoru							●

SÉRIOVÁ VÝBAVA VOZŮ VOLVO V50

	Sx	Ex
V50 DRIVe (SV Sx)		
vnitřní zpětné zrcátko s automatickou změnou odrazivosti	●	
logo DRIVe na pravé zadní části vozu	●	
dvouzónová elektronická klimatizace ECC	●	
indikátor řazení	●	
zvýšené převodové poměry	●	
senzor zamlžení oken	●	
snížený podvozek (10 mm) za účelem snížení aerodynamického odporu	●	
nový převodový olej pro snížení vnitřního tření	●	
optimalizovaný systém řízení motoru	●	
optimalizovaný posilovač řízení	●	
částečně zakrytá přední maska	●	
Auto Start-Stop	●	
V50 DRIVe (SV Ex)		
logo DRIVe na pravé zadní části vozu		●
indikátor řazení		●
zvýšené převodové poměry		●
snížený podvozek (10 mm) za účelem snížení aerodynamického odporu		●
nový převodový olej pro snížení vnitřního tření		●
optimalizovaný systém řízení motoru		●
optimalizovaný posilovač řízení		●

VOLITELNÁ VÝBAVA VOZŮ VOLVO V50

			VOLVO	KINETIC	MOMENTUM	SUMMUM	R1	R2	R3
kód		cena							
7 + 439	automatická dvouzónová klimatizace + AQS (Air Quality System)	18 200 Kč	●						
		0 Kč		●	●	●	●	●	●
10	elektricky nastavitelné sedadlo spolujezdce (pouze s 47) (nelze s 57)	15 100 Kč	●	●	●	●	●	●	●
11	vyhřívání přední sedadla	10 100 Kč	●	●	●		●	●	
		0 Kč				●			●
16	přední mlhová světla	7 100 Kč	●	●			●		
		0 Kč			●	●		●	●
21	Nivomat – automatická regulace světlé výšky (nelze s 68 a pro AWD, DRIVE, Start-Stop, 800048 MIDIR)	17 100 Kč	●	●	●	●	●	●	●
29	kůží potažený volant (nelze s 673)	6 100 Kč	●						
		0 Kč		●	●	●			
30	střešní okno	29 200 Kč	●	●	●	●	●	●	●
33	tempomat	10 100 Kč	●	●					
		0 Kč			●	●	●	●	●
39	střešní ližiny	9 100 Kč	●	●	●	●	●	●	●
47+385	elektricky nastavitelné sedadlo řidiče s pamětí polohy sedadla	25 200 Kč	●	●	●		●	●	
		0 Kč				●			●
49	palubní počítač	8 100 Kč	●	●			●		
		0 Kč			●	●		●	●
57	výškově nastavitelné sedadlo spolujezdce, manuální (nelze s 10) (zahrnuje bederní opěrku)	5 000 Kč	●						
		0 Kč		●	●	●	●	●	●
65	ostřikovače světlometů	10 100 Kč	●	●			●		
		0 Kč			●	●		●	●
68	sportovní podvozek (nelze s 21, 159 a pro AWD, 1.6D DRIVE, Start-Stop, 800048 MIDIR)	13 100 Kč	●	●	●	●	●	●	●
74	držák nápojů	1 000 Kč	●	●	●	●	●	●	●
100	textilní koberečky (4 ks) (nelze s R-design)	3 500 Kč	●						
		0 Kč		●	●	●			
101	osvětlená toaletní zrcátka řidiče i spolujezdce	1 400 Kč	●						
		0 Kč		●	●	●	●	●	●
114	elektricky ovládané dětské pojistky zadních dveří	3 000 Kč	●	●	●	●	●	●	●
140+263 +266	alarm Volvo s náklonovým a pohybovým čidlem	13 300 Kč	●	●	●	●	●	●	●
142	navigační systém RTI včetně mapy Evropy (zahrnuje 235, nutno s 29 a 502 nebo 503)	69 100 Kč	●	●					
		65 600 Kč			●	●	●	●	●
145	popelník se zapalovačem (s 556 pouze popelník vpředu, zahrnuje 74)	1 000 Kč	●	●	●	●	●	●	●
159	dynamický podvozek pro 2.4, 2.4i a 2.0D (std pro D5, T5 a T5 AWD, nelze se 68 pro AWD a 1.6D DRIVE, Start-Stop)	8 100 Kč	●	●	●	●	●	●	●
165	rezervní kolo pro nouzové dojetí 125/85 R16, včetně heveru (676) (pouze pro DRIVE, Start-Stop)	0 Kč	●	●	●	●	●	●	●
167	elektricky sklopná vnější zpětná zrcátka včetně osvětlení nástupního prostoru	10 100 Kč	●	●	●		●	●	
		0 Kč				●			●
168	vnitřní zpětné zrcátko s automatickou změnou odrazivosti (std pro DRIVE)	5 000 Kč	●	●			●		
		0 Kč			●	●		●	●
235	multifunkční volant (zahrnuto v 142 a 241)	3 500 Kč	●	●					
		0 Kč			●	●	●	●	●
236	boční okna z laminovaného skla, vpředu s vodoodpudivým povrchem (zahrnuje 595)	20 200 Kč	●	●			●		
		17 200 Kč			●	●		●	●
241+630	integrováný GSM telefon s přídatným sluchátkem (zahrnuje 235), pouze s 502 nebo 503, nelze s 732	32 800 Kč	●	●					
		29 300 Kč			●	●	●	●	●

VOLITELNÁ VÝBAVA VOZŮ VOLVO V50

			VOLVO	KINETIC	MOMENTUM	SUMMUM	R1	R2	R3
kód		cena							
273	přídavné topení s časovým spínačem, ruší elektrický přídavný ohřev vzduchu v interiéru (PTC)	39 300 Kč	●	●	●	●	●	●	●
289	držák brýlí	700 Kč	●	●			●		
		0 Kč			●	●		●	●
308	bez označení motorové varianty (neruší označení AWD) (nelze pro 1.6D DRiVE, Start-Stop)	0 Kč	●	●	●	●	●	●	●
322	dvě dětské sedačky integrované v zadních sedadlech (pouze se 114)	10 100 Kč	●	●	●	●	●	●	●
329	zadní středová loketní opěrka se dvěma držáky nápojů a odkládací příhrádkou	3 000 Kč	●						
		0 Kč		●	●	●	●	●	●
333	kůží potažená hlavice řadicí páky (nelze s R-Design)	3 000 Kč	●						
		0 Kč		●	●	●			
346	systém uchycení nákupních tašek v zavazadlovém prostoru (nelze pro T5 a D5)	3 500 Kč	●						
		0 Kč		●	●	●	●	●	●
365	displej v angličtině	0 Kč	●	●	●	●	●	●	●
370	dešťový senzor	3 500 Kč	●	●			●		
		0 Kč			●	●		●	●
372	HomeLink EU (pouze se 101) (před objednáním je nutné zjistit kompatibilitu na www.eurohomelink.com)	5 000 Kč	●	●	●	●	●	●	●
424	zásuvka 12V v zavazadlovém prostoru	1 500 Kč	●						
		0 Kč		●	●	●	●	●	●
437	dekor obložení Aluminium	7 100 Kč	●						
		0 Kč		●	●	●			
438 + 65	Dual-xenonové světlomety s ostříkovači (nelze s 605)	29 300 Kč	●	●	●		●	●	
454	vnitřní zpětné zrcátko s automatickou změnou odrazivosti včetně kompasu	7 000 Kč	●	●			●		
		2 000 Kč			●	●		●	●
505	CD přehrávač na 6 disků (pouze s 502) nelze s USB	10 100 Kč	●	●	●	●	●	●	●
529	parkovací asistent vzadu	11 100 Kč	●	●	●	●	●	●	●
556	držák odpadkového koše nebo láhve v zadní části středového tunelu (v případě opce 145 ruší popelník vzadu)	1 300 Kč	●	●	●	●	●	●	●
583	bezklíčový přístup Keyless Vehicle	14 100 Kč	●	●	●	●	●	●	●
595	boční okna vpředu s vodoodpudivým povrchem (obsaženo v 236) (nelze pro DRiVE E0,E1, a Start-Stop S0, S1)	3 000 Kč	●	●			●		
		0 Kč			●	●		●	●
603	BLIS (Blind Spot Information System) (pouze s 167)	19 200 Kč	●	●	●	●	●	●	●
605+65	aktivní Dual-xenonové světlomety s ostříkovači (nelze s 438)	40 400 Kč	●	●	●		●	●	
		0 Kč				●			●
613	displej v češtině	0 Kč	●	●	●	●	●	●	●
641	vypínač airbagu spolujezdce	2 000 Kč	●	●	●	●	●	●	●
671	funkce permanentně zapnutých světel	0 Kč	●	●	●	●	●	●	●
702	filtr pevných částic (DPF) (pouze pro 2.0D)	0 Kč	●	●	●	●	●	●	●
727	senzor zamlžení oken (nutno s 168 nebo 454)	1 600 Kč	●	●			●		
		0 Kč			●	●		●	●
729	stříbrné střešní ližiny	11 100 Kč				●			●
732	Bluetooth pro GSM telefon (pouze s 235 nebo 142, nelze s 241)	10 100 Kč	●	●	●	●	●	●	●
762	obložení Laminated Oak (dýha z pravého dřeva) (nelze s 800400)	17 100 Kč	●						
		10 100 Kč		●	●	●			
825	roleta úložného prostoru středové konzole v provedení Laminated Oak	5 000 Kč	●	●	●	●	●	●	●
851	obložení Oyster burst (nelze pro R-DESIGN)	7 100 Kč	●						
		0 Kč		●	●	●			
800050	zadní spojler	0 Kč					●	●	●

AUDIOSYSTÉMY VOLVO V50

		cena	VOLVO	KINETIC	MOMENTUM	SUMMUM	R-DESIGN
PERFORMANCE SOUND SYSTEM							
std	rádio přehrávač CD zesilovač 4x20W 6 reproduktorů AUX vstup (nelze s Bluetooth)	0 Kč	●	●	●	●	●
HIGH PERFORMANCE SOUND SYSTEM							
502	rádio přehrávač CD/MP3 zesilovač 4x40W 8 reproduktorů AUX vstup USB konektor	15 100 Kč	●	●	●	●	●
PREMIUM SOUND SYSTEM							
503+505	rádio přehrávač pro 6 CD (nelze s USB)/MP3 zesilovač 5 x 130W 12 reproduktorů Dynaudio Dolby Pro Logic II Surround Sound System AUX vstup USB konektor	60 500 Kč	●	●	●	●	●

BARVY VOLVO V50

kód		cena	V50	R-DESIGN
NEMETALICKÉ				
019	černá Black Stone	0 Kč	●	
612	červená Passion Red	0 Kč	●	●
614	bílá Ice White	0 Kč	●	●
METALICKÉ				
426	stříbrná Silver Metallic	19 200 Kč	●	●
452	černá Black Sapphire Metallic	19 200 Kč	●	●
455	šedá Titanium Grey Pearl	19 200 Kč	●	●
466	tmavě modrá Barents Blue Metallic	19 200 Kč	●	●
476	modrá Brilliant Blue Pearl	19 200 Kč	●	●
477	stříbrná Electric Silver Metallic	26 200 Kč	●	●
478	červená Maple Red Pearl	19 200 Kč	●	
479	modrá Orinoco Blue Pearl	19 200 Kč	●	●
488	zelená Gekko Green Pearl	19 200 Kč	●	●
490	modrá Chameleon Blue Pearl	19 200 Kč	●	
492	šedá Savile Grey Pearl	19 200 Kč	●	

ČALOUNĚNÍ A INTERIÉR VOLVO V50

kód	barevná kombinace interiéru	barva čalounění sedadel	cena	VOLVO	KINETIC	T5 KINETIC	MOMENTUM	SUMMUM
TEXTIL								
5BE1	čalounění BODA	hnědá Umbra, béžová Quartz	béžová Quartz	0 Kč	●	●	●	●
5B73	čalounění BODA	černá Offblack, zelená Spring Green	zelená Spring Green	0 Kč	●	●	●	●
5B77	čalounění BODA	černá Offblack	černá Offblack	0 Kč	●	●	●	●
TEXTIL/T-TECH								
5C00	čalounění DALARÖ	šedá Lava, béžová Quartz	šedá Lava	15 100 Kč	●	●		
5CE1	čalounění DALARÖ	hnědá Umbra, béžová Quartz	béžová Quartz	15 100 Kč	●	●		
5CE2	čalounění DALARÖ	hnědá Umbra, béžová Quartz	hnědá Umbra	15 100 Kč	●	●		
5CE9	čalounění DALARÖ	hnědá Umbra, béžová Quartz, hnědá Cacao	hnědá Cacao	15 100 Kč	●	●		
5C71	čalounění DALARÖ	černá Offblack, béžová Quartz	béžová Quartz	15 100 Kč	●	●		
5C77	čalounění DALARÖ	černá Offblack	černá Offblack	15 100 Kč	●	●		
5C00	čalounění DALARÖ	šedá Lava, béžová Quartz	šedá Lava	0 Kč			●	●
5CE1	čalounění DALARÖ	hnědá Umbra, béžová Quartz	béžová Quartz	0 Kč			●	●
5CE2	čalounění DALARÖ	hnědá Umbra, béžová Quartz	hnědá Umbra	0 Kč			●	●
5CE9	čalounění DALARÖ	hnědá Umbra, béžová Quartz, hnědá Cacao	hnědá Cacao	0 Kč			●	●
5C71	čalounění DALARÖ	černá Offblack, béžová Quartz	béžová Quartz	0 Kč			●	●
5C77	čalounění DALARÖ	černá Offblack	černá Offblack	0 Kč			●	●
KŮŽE								
5D00	čalounění LEATHER	šedá Lava, béžová Quartz	šedá Lava	54 500 Kč	●	●		
5DE1	čalounění LEATHER	hnědá Umbra, béžová Quartz	béžová Quartz	54 500 Kč	●	●		
5DE4	čalounění LEATHER	hnědá Umbra, béžová Quartz, krémová Calcite	krémová Calcite	54 500 Kč	●	●		
5DE9	čalounění LEATHER	hnědá Umbra, béžová Quartz, hnědá Cacao	hnědá Cacao	54 500 Kč	●	●		
5D71	čalounění LEATHER	černá Offblack, béžová Quartz	béžová Quartz	54 500 Kč	●	●		
5D77	čalounění LEATHER	černá Offblack	černá Offblack	54 500 Kč	●	●		
5D00	čalounění LEATHER	šedá Lava, béžová Quartz	šedá Lava	39 400 Kč			●	●
5DE1	čalounění LEATHER	hnědá Umbra, béžová Quartz	béžová Quartz	39 400 Kč			●	●
5DE4	čalounění LEATHER	hnědá Umbra, béžová Quartz, krémová Calcite	krémová Calcite	39 400 Kč			●	●
5DE9	čalounění LEATHER	hnědá Umbra, béžová Quartz, hnědá Cacao	hnědá Cacao	39 400 Kč			●	●
5D71	čalounění LEATHER	černá Offblack, béžová Quartz	béžová Quartz	39 400 Kč			●	●
5D77	čalounění LEATHER	černá Offblack	černá Offblack	39 400 Kč			●	●
5D00	čalounění LEATHER	šedá Lava, béžová Quartz	šedá Lava	0 Kč				●
5DE1	čalounění LEATHER	hnědá Umbra, béžová Quartz	béžová Quartz	0 Kč				●
5DE4	čalounění LEATHER	hnědá Umbra, béžová Quartz, krémová Calcite	krémová Calcite	0 Kč				●
5DE9	čalounění LEATHER	hnědá Umbra, béžová Quartz, hnědá Cacao	hnědá Cacao	0 Kč				●
5D71	čalounění LEATHER	černá Offblack, béžová Quartz	béžová Quartz	0 Kč				●
5D77	čalounění LEATHER	černá Offblack	černá Offblack	0 Kč				●
KŮŽE/VULCAFLEX R-DESIGN								
5F7K	čalounění R-DESIGN	černá Offblack	krémová Cream	0 Kč		●	●	●
ČERNÁ KŮŽE PRO R-DESIGN (bez reliéfu a obšití R-DESIGN)								
5D77	čalounění LEATHER	černá Offblack	černá Offblack	0 Kč		●	●	●

VOLITELNÁ VÝBAVA VOLVO V50

KOLA Z LEHKÉ SLITINY

		VOLVO	KINETIC	T5 KINETIC	MOMENTUM	SUMMUM	R-DESIGN
kód		cena					
708	Isis 195/65 – 15" pro 1.6, 2.0F a 1,6D DRIVE, Start-Stop (pouze pro E2 a S2)	15 100 Kč	●	●			
		0 Kč			●		
841	Libra 195/65 – 15" (pouze pro 1.6 D DRIVE, Start-Stop)	15 100 Kč	●	●			
		0 Kč			●	●	
784	Cordelia 205/55 – 16"	27 200 Kč	●	●			
		0 Kč		●	●	●	
	pro 1.6, 2.0, 2.0F a 1,6D DRIVE	12 100 Kč			●		
785	Ceryx 205/55 – 16"	27 200 Kč	●	●	●		
		0 Kč			●	●	
	pro 1.6, 2.0, 2.0F a 1,6D DRIVE	12 100 Kč			●		
842	Libra 205/55 – 16"	27 200 Kč	●	●			
		12 100 Kč			●		
	pouze pro 1.6D DRIVE	0 Kč				●	
709	Zaurak 205/50 – 17" (s chromovým povrchem)	49 400 Kč	●	●			
		22 200 Kč			●	●	●
	pro 1.6, 2.0, 2.0F a 1,6D DRIVE	34 300 Kč				●	
800016	Zaurak 205/50 – 17" (s diamantovým řezem)	53 400 Kč	●	●			
		26 200 Kč			●	●	●
	pro 1.6, 2.0, 2.0F a 1,6D DRIVE	38 300 Kč				●	
786	Spartacus 205/50 – 17"	49 400 Kč	●	●			
		22 200 Kč			●	●	
	pro 1.6, 2.0, 2.0F a 1,6D DRIVE	34 300 Kč			●		
787	Serapis 205/50 – 17" – pouze jako součást R-Designu	0 Kč					●
800017	Atreus 215/45 – 18" (s diamantovým řezem)	67 600 Kč	●	●			
	(nelze pro 1.6, 1.6D DRIVE, Start-Stop a T5 AWD)	40 400 Kč			●	●	●
	pro 2.0 a 2.0F	52 500 Kč				●	
		18 200 Kč					●
800048	Midir 215/45 – 18" (s diamantovým řezem)	18 200 Kč					●
	(nelze pro 1.6, T5 AWD, 1.6D DRIVE, Start-Stop)						●



ISIS 15"



LIBRA 15" a 16"
pouze pro DRIVE



CORDELIA 16"



CERYX 16"



SPARTACUS 17"



ZAURAK 17"
chrom



ZAURAK 17"
diamantový řez



SERAPIS 17"
pouze pro R-DESIGN



ATREUS 18"



MIDIR 18"

TECHNICKÉ ÚDAJE VOLVO V50

	1.6	2.0F (Flexifuel)	2.0
MOTOR			
typ a způsob plnění válců	zážehový atmosférický	zážehový atmosférický	zážehový atmosférický
počet a uspořádání válců	4 v řadě	4 v řadě	4 v řadě
počet ventilů / rozvod	16 / DOHC	16 / DOHC	16 / DOHC
zdvihový objem	1 596	1 999	1 999
vtáání / zdvih	79 / 81,4	87,5 / 83,1	87,5 / 83,1
kompresní poměr	11,0 : 1	10,8 : 1	10,8 : 1
nejvyšší výkon kW/k / otáček/min	74/100 / 6 000	107/145 / 6 000	107/145 / 6 000
nejvyšší točivý moment Nm / otáček/min	150 / 4 000	185 / 4 500	185 / 4 500
palivo	benzín bezolovnatý EN 228 91–98 oktanů	benzín bezolovnatý EN 228 91–98 oktanů / E85	benzín bezolovnatý EN 228 91–98 oktanů
PŘEVODOVKA			
manuálně řazená	5stupňová	5stupňová	5stupňová
automatická	–	–	–
ŘÍZENÍ			
převodový poměr	15,4	15,4	15,4
otáček volantu mezi krajními rejdy	2,9	2,9	2,9
obrysový / stopový průměr otáčení	11,1 / 10,6	11,1 / 10,6	11,1 / 10,6
BRZDY			
rozměr kotoučů brzd: přední, typ průměr mm	ventilované / Ø 278	ventilované / Ø 278	ventilované / Ø 278
zadní, typ průměr mm	plné / Ø 280	plné / Ø 280	plné / Ø 280
KAROSERIE			
celková délka, mm	4 522	4 522	4 522
celková šířka, mm	1 770	1 770	1 770
celková výška, včetně ližin, mm	1 499	1 499	1 499
rozvor, mm	2 640	2 640	2 640
světla výška nezátíženého vozidla, mm	135	135	135
provozní hmotnost kg	man.: 1 328 aut.: –	1 370 –	1 383 –
největší technicky povolená hmotnost kg	man.: 1 850 aut.: –	1 890 –	1 890 –
hmotnost přívěsu brzděného / nebrzděného, kg	1 200 / 650	1 350 / 650	1 350 / 650
objem palivové nádrže, litrů	55	55	55
základní objem zavazadlového prostoru, litrů	417	417	417
objem zavazadlového prostoru (se sklopenou druhou řadou sedadel, po střechu), litrů	1 307	1 307	1 307
JÍZDNÍ VÝKONY			
zrychlení 0–100 km/h, sekund	man.: 12,0 aut.: –	9,6 –	9,6 –
nejvyšší rychlost, km/h	man.: 185 aut.: –	210 –	210 –
SPOTŘEBA PALIVA*			
litrů na 100 km	man.: 7,1 aut.: –	7,7 –	7,6 –
EMISE			
ekologická klasifikace	EURO 4	EURO 4	EURO 5
emise CO ₂ g/km	man.: 169 aut.: –	183 –	176 –

* Spotřeba paliva (kombinovaná jízda, litrů na 100 km) je měřena v souladu se směrnicí 2004/3 EEC

	2.4	2.4i	T5 (AWD)
MOTOR			
typ a způsob plnění válců	zážehový atmosférický	zážehový atmosférický	zážehový přeplňovaný
počet a uspořádání válců	5 v řadě	5 v řadě	5 v řadě
počet ventilů / rozvod	20 / DOHC	20 / DOHC	20 / DOHC
zdvihový objem	2 435	2 435	2 521
vtáání / zdvih	83 / 90	83 / 90	83 / 93,2
kompresní poměr	10,3 : 1	10,3 : 1	9,0 : 1
nejvyšší výkon kW/k / otáček/min	103/140 / 5 000	125/170 / 6 000	169/230 / 5 000
nejvyšší točivý moment Nm / otáček/min	220 / 4 000	230 / 4 400	320 / 1 500–5 000
palivo	benzín bezolovnatý EN 228 91–98 oktanů	benzín bezolovnatý EN 228 91–98 oktanů	benzín bezolovnatý EN 228 91–98 oktanů
PŘEVODOVKA			
manuálně řazená	–	5stupňová	6stupňová
automatická	5stupňová	5stupňová	5stupňová
ŘÍZENÍ			
převodový poměr	15,4	15,4	15,4
otáček volantu mezi krajními rejdy	2,9	2,9	2,9
obrysový / stopový průměr otáčení	11,1 / 10,6	11,1 / 10,6	11,1 / 10,6
BRZDY			
rozměr kotoučů brzd: přední, typ průměr mm	ventilované / Ø 300	ventilované / Ø 300	ventilované / Ø 320
zadní, typ průměr mm	plné / Ø 280	plné / Ø 280	plné / Ø 280
KAROSERIE			
celková délka, mm	4 522	4 522	4 522
celková šířka, mm	1 770	1 770	1 770
celková výška, včetně ližin, mm	1 499	1 499	1 499 (1 515)
rozvor, mm	2 640	2 640	2 640
světla výška nezátíženého vozidla, mm	135	135	135 (142)
provozní hmotnost kg	man.: – aut.: 1 467	1 448 1 469	1 481 (1 553) 1 506 (1 567)
největší technicky povolená hmotnost kg	man.: – aut.: 1 960	1 960 1 960	2 000 (2 050) 2 000 (2 050)
hmotnost přívěsu brzděného / nebrzděného, kg	1 500 / 700	1 500 / 700	1 500 / 700
objem palivové nádrže, litrů	62	62	62 (57)
základní objem zavazadlového prostoru, litrů	417	417	417 (362)
objem zavazadlového prostoru (se sklopenou druhou řadou sedadel, po střechu), litrů	1 307	1 307	1 307 (1 257)
JÍZDNÍ VÝKONY			
zrychlení 0–100 km/h, sekund	man.: – aut.: 10,7	8,3 9,0	6,9 (7,2) 7,3 (7,6)
nejvyšší rychlost, km/h	man.: – aut.: 200	220 215	240 (230) 235 (225)
SPOTŘEBA PALIVA*			
litrů na 100 km	man.: – aut.: 9,1	8,5 9,1	8,7 (9,6) 9,0 (9,8)
EMISE			
ekologická klasifikace	EURO 4	EURO 4	EURO 5
emise CO ₂ g/km	man.: – aut.: 217	203 217	203 (211) 224 (229)

* Spotřeba paliva (kombinovaná jízda, litrů na 100 km) je měřena v souladu se směrnicí 2004/3 EEC

TECHNICKÉ ÚDAJE VOLVO V50

	1.6D DRiVe (START-STOP)	2.0D	D5
MOTOR			
typ a způsob plnění válců	vznětový přeplňovaný	vznětový přeplňovaný	vznětový přeplňovaný
počet a uspořádání válců	4 v řadě	4 v řadě	5 v řadě
počet ventilů / rozvod	16 / DOHC	16 / DOHC	20 / DOHC
zdvihový objem	1 560	1 997	2 400
vtáání / zdvih	75 / 88,3	85 / 88	81 / 93,15
kompresní poměr	18,3 : 1	18,5 : 1	17,3 : 1
nejvyšší výkon kW/k / otáček/min	80/109 / 4 000	100/136 / 4 000	132/180 / 4 000
nejvyšší točivý moment Nm / otáček/min	240 / 1 750	320 / 2 000	man.: 400 / 2 000–2 750 aut.: 350 / 1 750–3 250
palivo	motorová nafta EN 590 cetanové číslo min 48	motorová nafta EN 590 cetanové číslo min 48	motorová nafta EN 590 cetanové číslo min 48
PŘEVODOVKA			
manuálně řazená	5stupňová	6stupňová	6stupňová
automatická	-	6stupňová Powershift	5stupňová
ŘÍZENÍ			
převodový poměr	15,4	15,4	15,4
otáček volantu mezi krajními rejdy	2,9	2,9	2,9
obrysový / stopový průměr otáčení	11,1 / 10,6	11,1 / 10,6	11,1 / 10,6
BRZDY			
rozměr kotoučů brzd: přední, typ průměr mm	ventilované / Ø 278	ventilované / Ø 300	ventilované / Ø 320
zadní, typ průměr mm	plné / Ø 280	plné / Ø 280	plné / Ø 280
KAROSERIE			
celková délka, mm	4 522	4 522	4 522
celková šířka, mm	1 770	1 770	1 770
celková výška, včetně ližin, mm	1 499	1 499	1 499
rozvor, mm	2 640	2 640	2 640
světlná výška nezatíženého vozidla, mm	135	135	135
provozní hmotnost kg	man.: 1 394 aut.: -	1 468 1 496	1 516 1 528
největší technicky povolená hmotnost kg	man.: 1 900 aut.: -	1 960 2 000	2 020 2 020
hmotnost přívěsu brzděného / nebrzděného, kg	1 300 / 650	1 500 / 700	1 500 / 700
objem palivové nádrže, litrů	52	52	60
základní objem zavazadlového prostoru, litrů	417	417	362
objem zavazadlového prostoru (se sklopenou druhou řadou sedadel, po střechu), litrů	1 307	1 307	1 257
JÍZDNÍ VÝKONY			
zrychlení 0–100 km/h, sekund	man.: 11,5 aut.: -	9,6 9,7	8,0 8,5
nejvyšší rychlost, km/h	man.: 190 aut.: -	205 205	225 220
SPOTŘEBA PALIVA*			
litrů na 100 km	man.: 4,5 (3,9) aut.: -	5,8 6,0	6,3 7,0
EMISE			
ekologická klasifikace	EURO 4	EURO 4	EURO 4
emise CO ₂ g/km	man.: 119 (104) aut.: -	153 159	166 184

* Spotřeba paliva (kombinovaná jízda, litrů na 100 km) je měřena v souladu se směrnicí 2004/3 EEC

TECHNICKÝ POPIS

MOTOR

Zážehové motory

Čtyřválcové benzínové motory bez přeplňování, dva vačkové hřídele v hlavě válců (DOHC), 16 ventilů. Variabilní délka sacího potrubí. Třícestný katalyzátor s dvěma Lambda sondami. V provedení Flexifuel je schopný spalovat směs bezolovnatého benzínu a etanolu až do výše 85 % etanolu ve směsi (palivo E85).

Pětiválcové benzínové motory s přeplňováním nebo bez přeplňování, dva vačkové hřídele v hlavě válců (DOHC), 20 ventilů. Plynule měnitelné časování ventilů (CVVT) na straně výfuku nebo sání v závislosti na motorové variantě. Třícestný katalyzátor se dvěma Lambda sondami. Přeplňovaný motor je vybaven mezichladičem stlačeného vzduchu.

Vznětové motory

Čtyřválcové, přeplňované vznětové motory s přímým vstřikem paliva systémem Common rail. Dva vačkové hřídele v hlavě válců (DOHC), 16 ventilů. Přeplňování turbodmychadlem s variabilní geometrií lopatek. Elektronické řízení motoru. Oxidační katalyzátor a zpětné vedení výfukových plynů EGR, částicový filtr DPF (verze 1.6D). Pětiválcový, přeplňovaný vznětový motor s přímým vstřikem paliva systémem Common rail. Dva vačkové hřídele v hlavě válců (DOHC), 20 ventilů. Přeplňování turbodmychadlem s variabilní geometrií lopatek. Elektronické řízení motoru. Oxidační katalyzátor a zpětné vedení výfukových plynů EGR, částicový filtr DPF.

ELEKTRICKÝ SYSTÉM

Multiplexní digitální elektrický systém s palubní diagnostikou (OBD).

ŘÍZENÍ

Hřebenové řízení s elektrohydraulickým posilovačem s účinkem závislým na rychlosti jízdy (kromě 1.6).

Plynule nastavitelný volant, vertikálně i horizontálně.

BRZDY

Diagonálně rozdělený dvouokruhový brzdový systém s podtlakovým posilovačem, standardně vybavený ABS a elektronickým rozdělením brzdící síly EBD. Vpředu ventilované, vzadu plně kotouče. Brzdový asistent EBA spolu s protismykovým systémem DSTC.

PODVOZEK

Zavěšení předních kol typu McPherson. Konstrukce zavěšení zamezuje předklánění a zaklánění karoserie při brzdění a akceleraci. Víceprvkové (multilink), nezávislé zavěšení zadních kol s pomocným rámem. Příčné zkrutné stabilizátory vpředu i vzadu. Protismykový systém Volvo (DSTC).

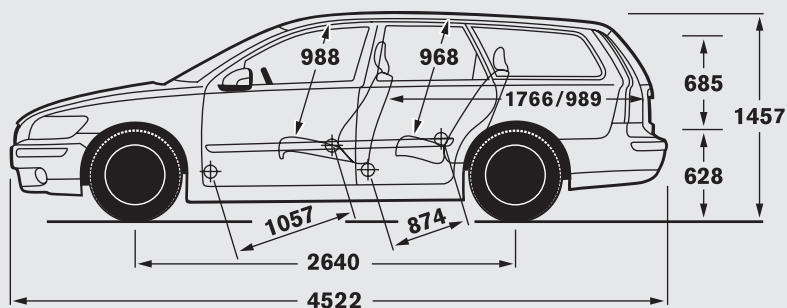

POHON

Pohon předních kol nebo všech kol systémem Haldex. Motor uložen napříč. Pětistupňová případně šestistupňová, plně synchronizovaná převodovka. Jako alternativa pro pětiválcové motory je k dispozici pětistupňová, elektronicky řízená automatická převodovka Geartronic s adaptivním řízením, umožňující manuální řízení převodových stupňů, zimním režimem a elektronicky řízenou přemostovací spojku měniče momentu. Pro motor 2.0 a 2.0D je k dispozici elektronicky řízená automatická dvouspojková převodovka Powershift, umožňující manuální sekvenční řízení převodových stupňů.

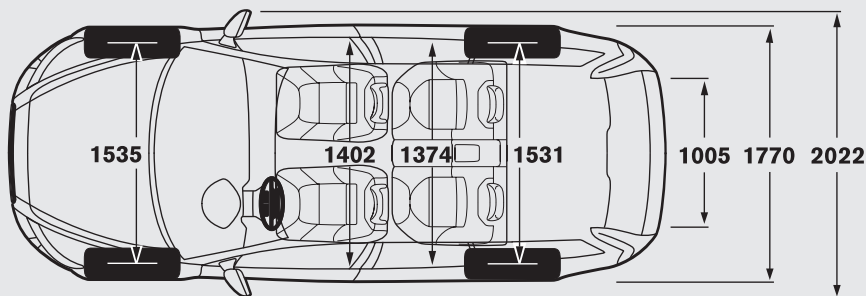

ZÁRUKA: 24měsíční mezinárodní záruka bez omezení počtu ujetých kilometrů.

Upozornění: Některé z informací obsažených v této brožurě mohou být nesprávné v důsledku změn produktu, ke kterým může dojít po jejím vytištění. Některé části vybavy, zde popsané nebo vyobrazené, mohou být nyní k dostání jen za příplatek. Před objednáním si prosím vyžádejte aktuální informace u Vašeho autorizovaného Volvo dealera. Výrobce si vyhrazuje právo provádět změny cen, barev, materiálů, technických údajů a modelů, a to kdykoliv, bez předchozího oznámení.

POJIŠTĚNÍ

Při zajišťování komplexních služeb týkajících se pojištění vozidel Volvo spolupracujeme s ALLIANZ POJIŠŤOVNOU, a.s.

ASISTENČNÍ SLUŽBA

Ne vždy lze důmyslnou konstrukcí automobilu předejít problémům, které Vás mohou při cestování potkat. Ale i v těch situacích se Volvo umí postarat o Vaše bezpečí. Ať už jde o drobnou nepříjemnost, jako je ztráta klíčků od vozu, nebo o vážné problémy související s dopravní nehodou, můžete se spolehnout na naši pomoc. Stačí zavolat službu VOLVO ASISTENT.